

HHPC P系列 | 變量柱塞泵浦

BH EDG型

Type BH EDG

高壓保護+壓力比例控制型

| | | | | | | | | | | | | | | |
|---|----|---|----|---|---|-----|---|---|---|---|---|-----|---|----|
| P | 16 | - | BH | 3 | - | EDG | - | F | - | R | - | (S) | - | 01 |
|---|----|---|----|---|---|-----|---|---|---|---|---|-----|---|----|

*壓力

1:20-75 bar(P08-P100)

2:25-145 bar(P08-P100)

3:30-215 bar(P08-P100)

4:30-280 bar(P70-P100)

P08/10/13-BH*-EDG-F-R-TYPE

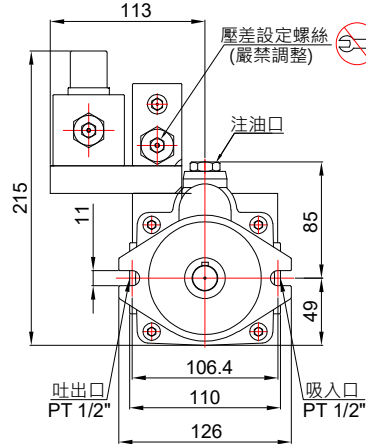
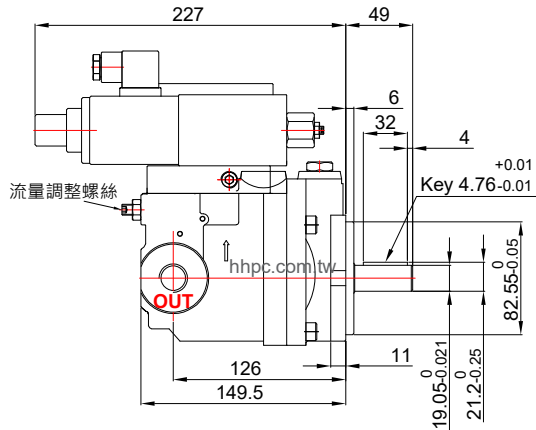

P16/22-BH*-EDG-F-R-TYPE

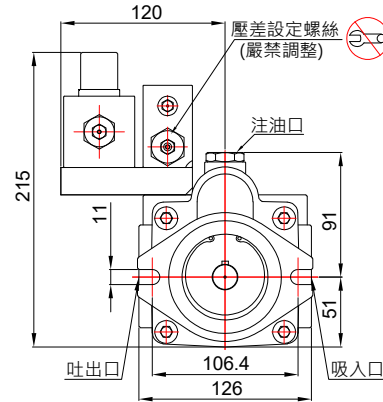
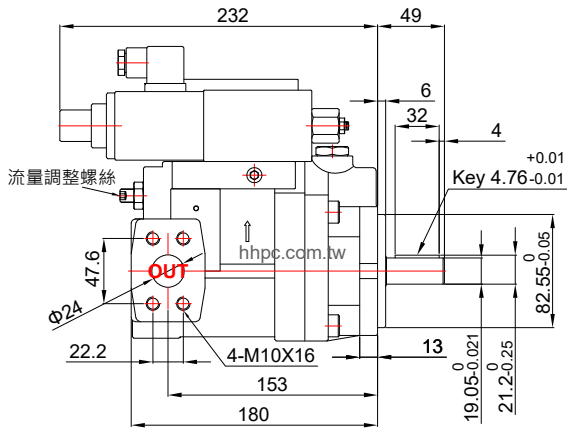

P36/46-BH*-EDG-F-R-TYPE

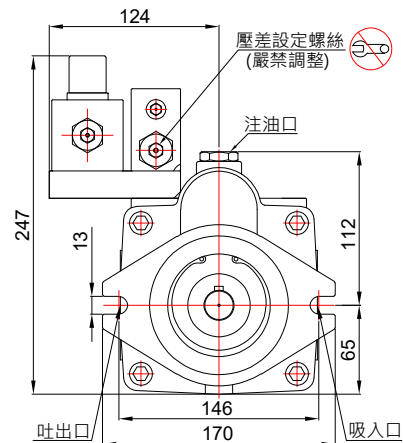
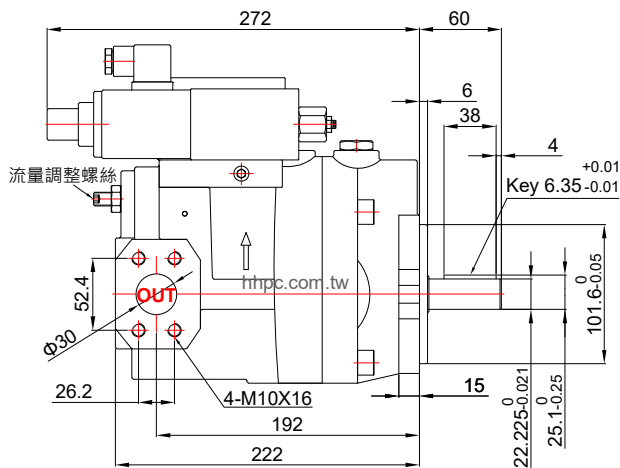

P系列 | 變量柱塞泵浦

BH EDG型 **HPC**

高壓保護+壓力比例控制型

Type BH EDG

| | | | | | | | | | | | | | | |
|---|----|---|----|---|---|-----|---|---|---|---|---|-----|---|----|
| P | 16 | - | BH | 3 | - | EDG | - | F | - | R | - | (S) | - | 01 |
|---|----|---|----|---|---|-----|---|---|---|---|---|-----|---|----|

P70-BH*-EDG-F-R-TYPE

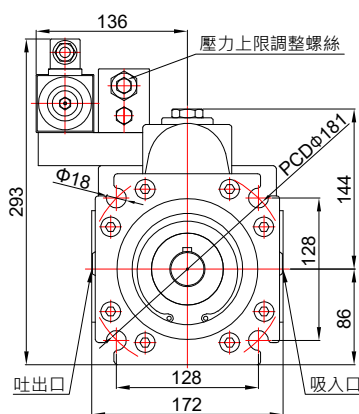
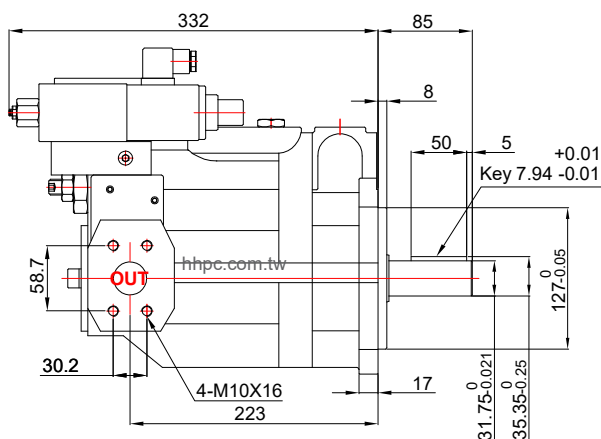
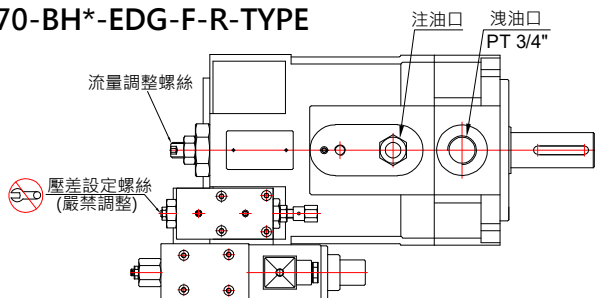

P100-BH*-EDG-F-R-TYPE

